

## Lampe flash LED / IP65 / 230VAC

SC/230A9L-LDA2

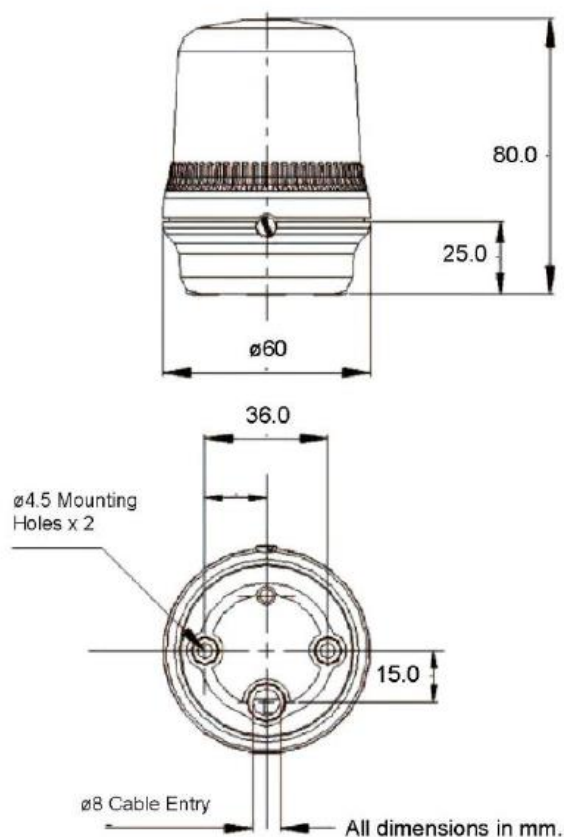

## Descriptif

Lampe de signalisation compacte avec mode clignotant. Spécialement pour des applications dans les bâtiments, dans l'industrie des machines ou de la fabrication.

- Degré de protection élevé IP65
- Technologie avec 9 LED à hautes performances
- Montage simple et faible encombrement
- Option : couleurs de calottes différentes ou support mural ou tube et pied (140mm) sur demande

## Données techniques

Tension de secteur :	90-230VAC
Consommation :	32mA
Puissance :	5,5cd (LED et calotte orange)
Normes :	UL-Approbation (sur demande) / GOST-R : POCC GB.JB05.B02228
Source :	LED
Couleurs des LED disponibles :	1 = rouge 2 = orange 3 = jaune => vert 5 = bleu 7 = clair
Protection :	IP65 selon EN60529
Température ambiante :	-25° à +50°C
Signal :	Clignotant
Genre d'opération :	Continu
Boîtier :	PC noir
Calotte :	PC (couleur à choix)
Dimensions DxH :	Ø60x80mm
Poids :	0.78kg
Raccordement :	Entrée du câble par le fond, trou de Ø 8mm